

VETTER®

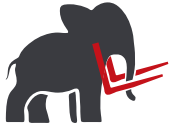

B I G F o r k s

Nées par le feu, faites pour soulever!



**HEAVY
METAL**

MADE IN
GERMANY

www.vetter-fourches.fr



VETTER®



BIGForks



BIGForks de VETTER

La solution complète pour soulever les charges les plus lourdes

Utilisation des plus difficiles, environnement des plus rudes, tout au long de la semaine: Les BigForks de VETTER sont le premier choix en termes d'efficacité, de sécurité et d'endurance. Fabriquées sur la ligne la plus moderne pour des BigForks, ces fourches sont la référence en ce qui concerne la qualité et la performance. La gamme la plus large possible de façon à répondre à quasiment toutes les applications.

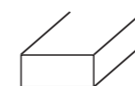

400 mm
largeur maximale
150 mm
épaisseur maximale



Longueurs jusque
4,000 mm
voire plus



Hauteurs du dos
2,000 mm
voire plus



120 tonnes
Capacité par paire



3x la charge nominale et **1,000,000** de cycles avec **25% de surcharge** (Selon ISO2330)



Qualité depuis le début: acier de premier choix VQ32+ et acier à hautes performances VQ1300.



Efficacité garantie: faibles tolérances et surfaces propres.



Sécurité assurée: Qualité de soudure optimale, certifiée selon ISO 3834-2.



Solidité sans égale: Traitement thermique high-tech pour toutes les applications.



Savoir-faire à votre bénéfice: Vous recevrez la meilleure solution pour votre application.



Certifications selon ISO 9001, ISO 14001 et ISO 50001.

Quelque soit votre application, VETTER a une solution!

Tous les accrochages et designs possibles

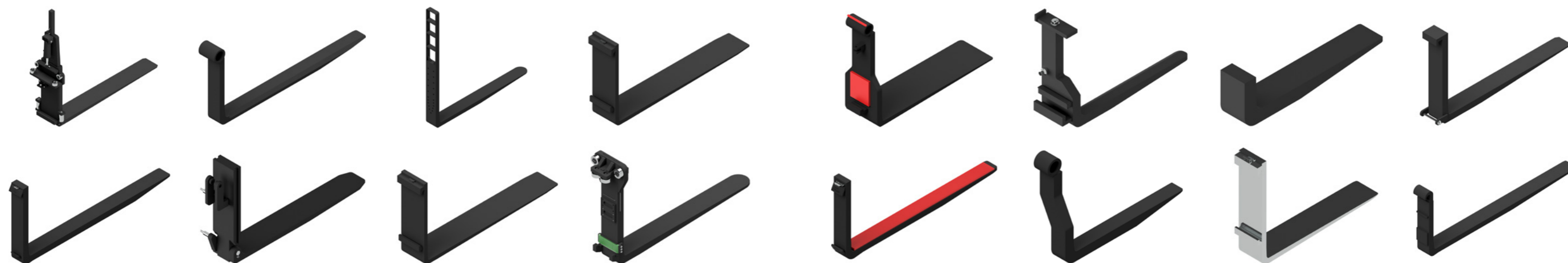

Fourches avec récupération de niveau

Fourches avec platines

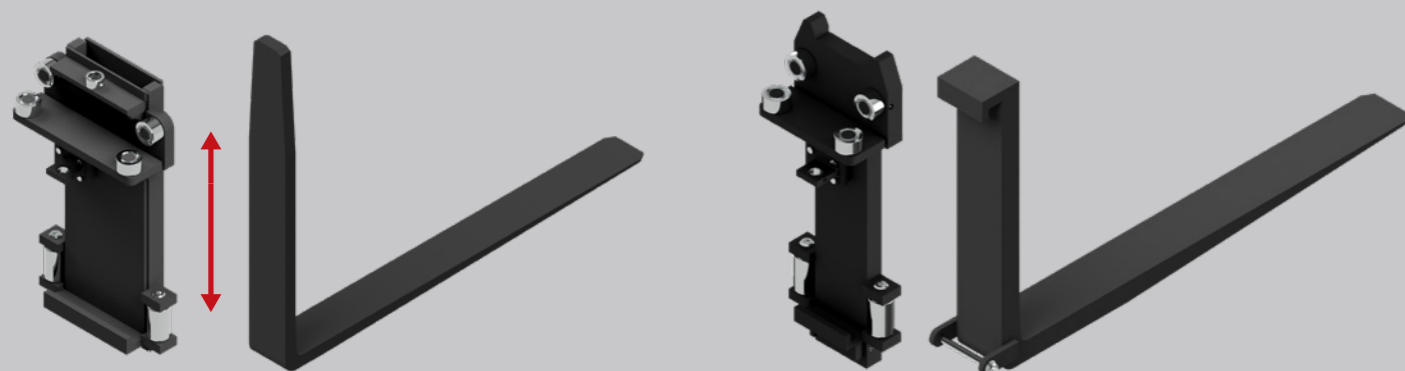

Pour vous aider: le service VETTER!



Calcul de capacité sur www.vetter-fourches.com



Conseils de techniciens



Mesures sur place

SMARTFORK®

HEAVY METAL 4.0

Rend vos BigForks intelligentes.

Toutes les déclinaisons SmartFork® sont disponibles sur les BigForks de VETTER.



Fourches en 400x80 avec récupération de niveau

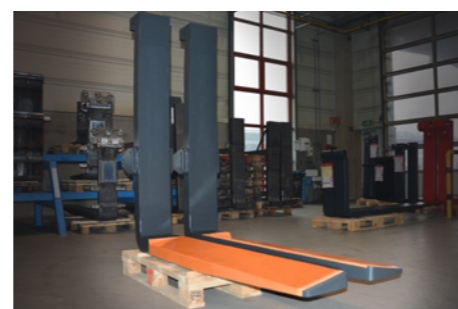

Fourches avec revêtement pulvérisé pour le transport de bobines



Fourches désaxées



Fourches à galets et rouleaux avec prolongement de dos



Fourches pour les carrières

La base pour un bon produit: Moyens de production très modernes



Le meilleur acier pour les meilleures fourches

Seul le meilleur acier fera face aux contraintes mécaniques les plus élevées. C'est pour cela que VETTER développe continuellement ses aciers. Solidité, pureté, dureté et aptitude à la transformation sont alliées de façon optimale. Un traitement thermique sophistiqué affine alors le résultat. Pas de compromis!

VQ32+

Un acier haut de gamme pour de multiples besoins.

- ▶ Peu d'usure
- ▶ Haute limite élastique
- ▶ Haute capacité en mouvement
- ▶ Bonne soudabilité
- ▶ Degré de pureté contrôlé
- ▶ Calmé au titane

Limite élastique **jusque 12% plus élevée** que pour un acier classique, par exemple, du 30MnB5.

VQ1300

Un acier hautes performances pour des applications très contraignantes.

- ▶ Capacité de charge plus importante pour une même section ou possibilité de travailler avec une section plus petite
- ▶ Haute résistance à la traction
- ▶ Résistant aux sollicitations mécaniques
- ▶ Base pour de nouveaux développements

Limite élastique **jusque 51% plus élevée** que pour un acier classique, par exemple, du 30MnB5.

Certifications selon ISO 9001,
ISO 14001 et ISO 50001

5 bonnes raisons de choisir VETTER:

1. Confiance dans la compétence et dans l'expérience du premier fabricant de fourches en Europe.
2. Décisions rapides et de façon indépendantes : c'est ce que propose VETTER en tant qu'entreprise familiale depuis 1889.
3. Possibilité d'accéder à la plus large gamme de fourches : standard ou sur mesure, de toutes les dimensions possibles, pour chaque application en gardant toujours en vue votre bénéficiaire.
4. Participation à la logistique pour le futur : VETTER est le leader sur la gamme des fourches pour la Logistique 4.0.
5. Rendez-vous personnel sur site.

La logistique, c'est le futur
... et VETTER en fabrique l'outil:
les fourches.



A votre service dans le monde !

N'hésitez pas à prendre contact avec nous:

France Nord

+33 (0) 6 77 41 49 59 · lilian.poure@forks.com

France Sud

+33 (0) 6 16 18 87 20 · joel.dasilva@forks.com

Visitez notre site internet:

www.vetter-fourches.fr

Suivez nous sur:



VETTER Industrie GmbH
Carl-Benz-Strasse 45
57299 Burbach / Germany

© VETTER Industrie GmbH 02/2020

All images and graphic charts in this brochure are schematic diagrams. Images do not constitute an integral part of the contract. Offer is subject to change, errors reserved. Passing on to unauthorized third parties is not permitted.